

100VA~5kVA 耐熱クラス:B種

TSS3-Bシリーズ

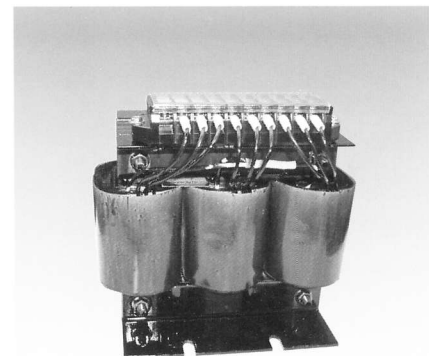
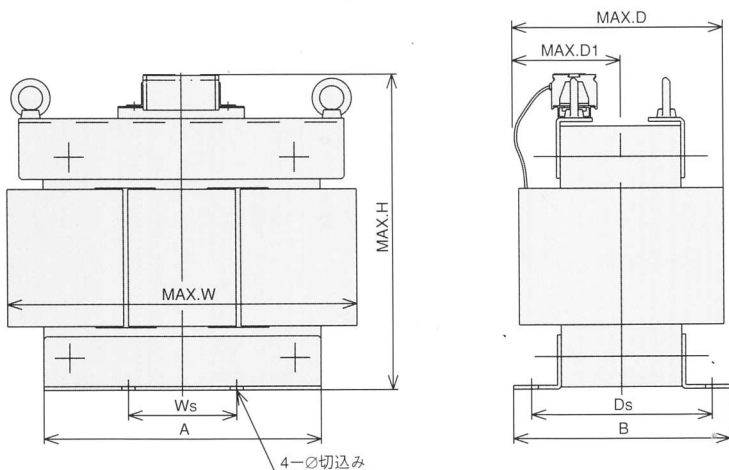

■TSS3-Bシリーズ仕様

形名	容量 (VA)	外形寸法 (mm)						取付寸法 (mm)				端子台 一次/二次	吊 ボルト	質量 (kg)
		W	D	D1	H	A	B	Ws	Ds	φ				
TSS3-100B	100	145	80	45	160	115	85	50	65	6	M3/M3	—	3.5	
TSS3-300B	300	185	95	50	190	148	100	60	80	7	M3/M3	—	7.5	
TSS3-500B	500	185	115	60	190	148	120	60	100	7	M3/M3	—	11	
TSS3-750B	750	220	115	60	220	180	120	70	90	9	M3/M3.5	—	13	
TSS3-1KB	1 k	220	135	70	220	180	140	70	120	9	M3/M3.5	—	17	
TSS3-2KB	2 k	250	170	85	240	200	180	80	150	9	M3/M3.5	有	30	
TSS3-3KB	3 k	290	175	90	270	230	180	90	150	11	M3/M3.5	有	40	
TSS3-5KB	5 k	310	215	110	290	250	220	100	190	11	M3.5/M5	有	65	

■結線図

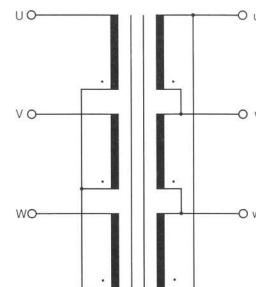

7.5kVA~100kVA 耐熱クラス:H種

TSS3-Hシリーズ

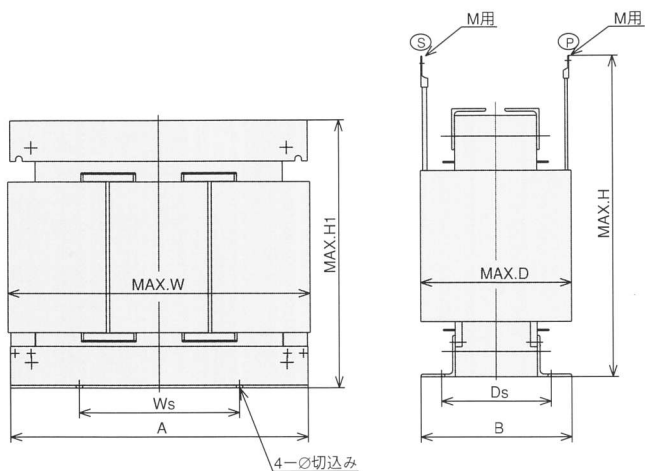

■TSS3-Hシリーズ仕様

形名	容量 (VA)	外形寸法 (mm)						取付寸法 (mm)			圧着端子		質量 (kg)
		W	D	H	H1	A	B	Ws	Ds	φ	400V	200V	
TSS3-7.5KH	7.5 k	370	225	310	285	300	185	140	155	12	M5	M6	63
TSS3-10KH	10 k	400	225	320	295	385	225	180	190	12	M5	M6	74
TSS3-15KH	15 k	415	240	375	350	400	250	180	190	12	M6	M8	103
TSS3-20KH	20 k	430	245	415	390	415	255	180	190	12	M6	M8	128
TSS3-30KH	30 k	445	260	485	455	430	240	180	190	12	M8	M10	174
TSS3-50KH	50 k	550	320	570	515	530	260	300	220	14	M8	M10	270
TSS3-75KH	75 k	640	370	620	530	620	320	350	240	14	M10	M12	372
TSS3-100KH	100 k	670	380	710	600	650	330	350	240	14	M10	M16	475

■結線図

